



PROFESIONALISME
AKUNTAN

CA
Chartered Accountant



IKATAN AKUNTAN INDONESIA



SEMINAR STRATEGI DAN REGULASI PENDIDIKAN TINGGI AKUNTANSI SESUAI CETAK BIRU PROFESI AKUNTAN PROFESIONAL

Dr. Khomsiyah, Ak., CA

**Ketua Dewan Sertifikasi Akuntan Profesional IAI
Balai Kartini - Jakarta, 29 Januari 2014**



ANGGOTA IAI

profesionalisme
Identitas
Akuntan Indonesia



LATAR BELAKANG PELUNCURAN CA

1. Memenuhi kebutuhan dunia usaha terhadap profesi akuntan yang berdaya saing global
 - Mengacu ke standar kualifikasi akuntan menurut IFAC
 - Menghadapi ASEAN Economic Community 2015
2. Meningkatkan kualitas jasa profesi akuntan sehingga mempercepat peningkatan kesejahteraan rakyat
3. Meningkatkan nilai tambah Akuntan Beregister



PROGRAM DPN IAI



IKATAN AKUNTAN INDONESIA



Melanjutkan implementasi *Action Plan SMOs IFAC*

Mendorong sarjana jurusan akuntansi untuk melanjutkan ke pendidikan profesi serta mengikuti sertifikasi profesi di bidang akuntansi

Membangun *pathway* profesi akuntan sesuai dengan SMOs IFAC

Membentuk *task force* penyusunan cetak biru dan rencana strategis pengembangan profesi akuntansi

Melaksanakan sertifikasi Akuntan Profesional & SDM dibidang akuntansi

Memfasilitasi permohonan penyelenggara PPAk dan meningkatkan kualitas penyelenggara

Meningkatkan peran IAI dalam penyelenggaraan dan pengendalian mutu pendidikan akuntansi



Route to an
Accountancy
Qualification

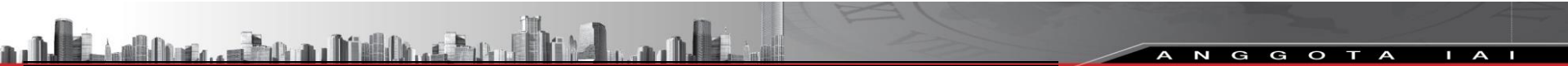
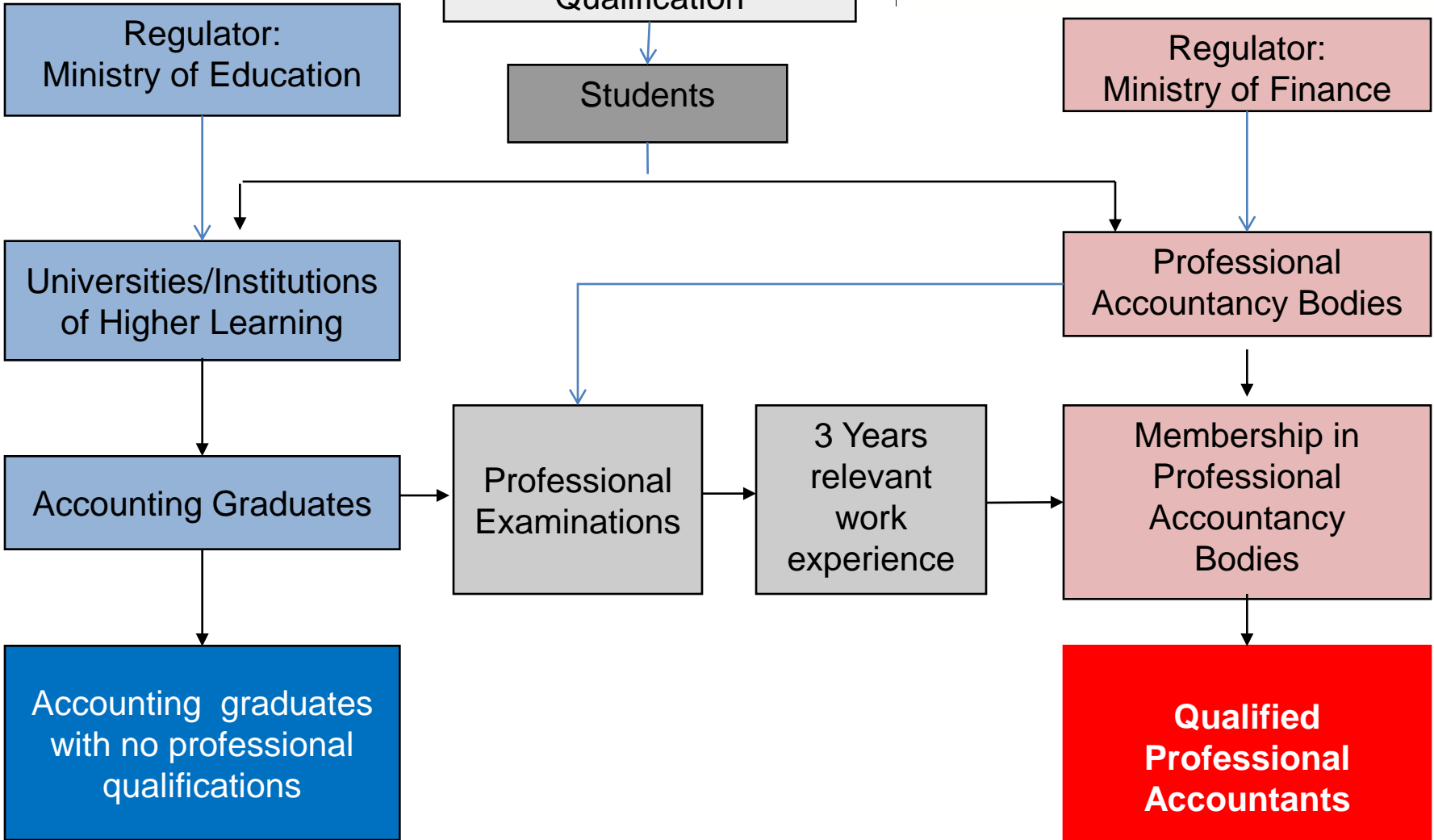

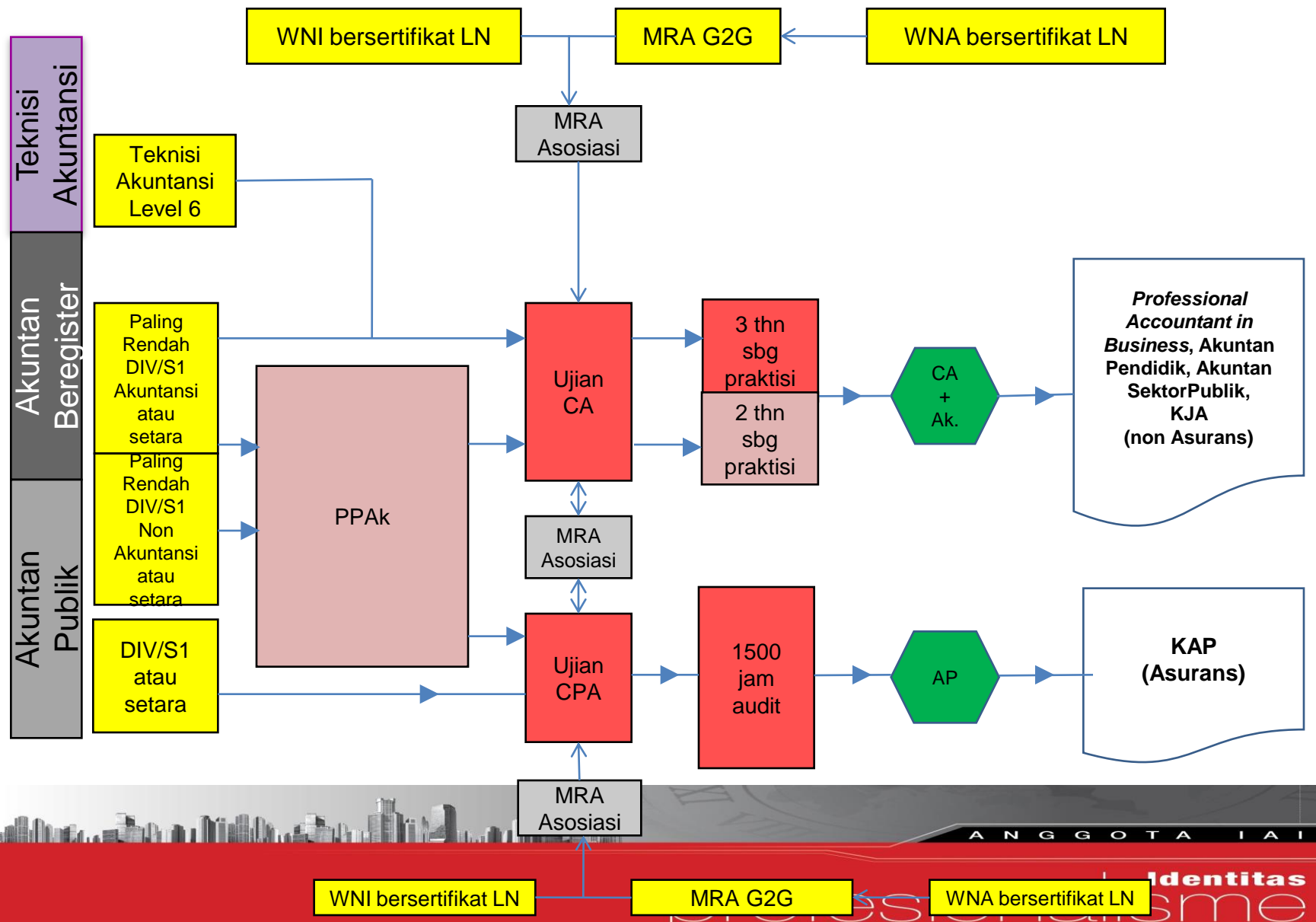

RUTE AKUNTAN PROFESIONAL INDONESIA MELALUI PPAk

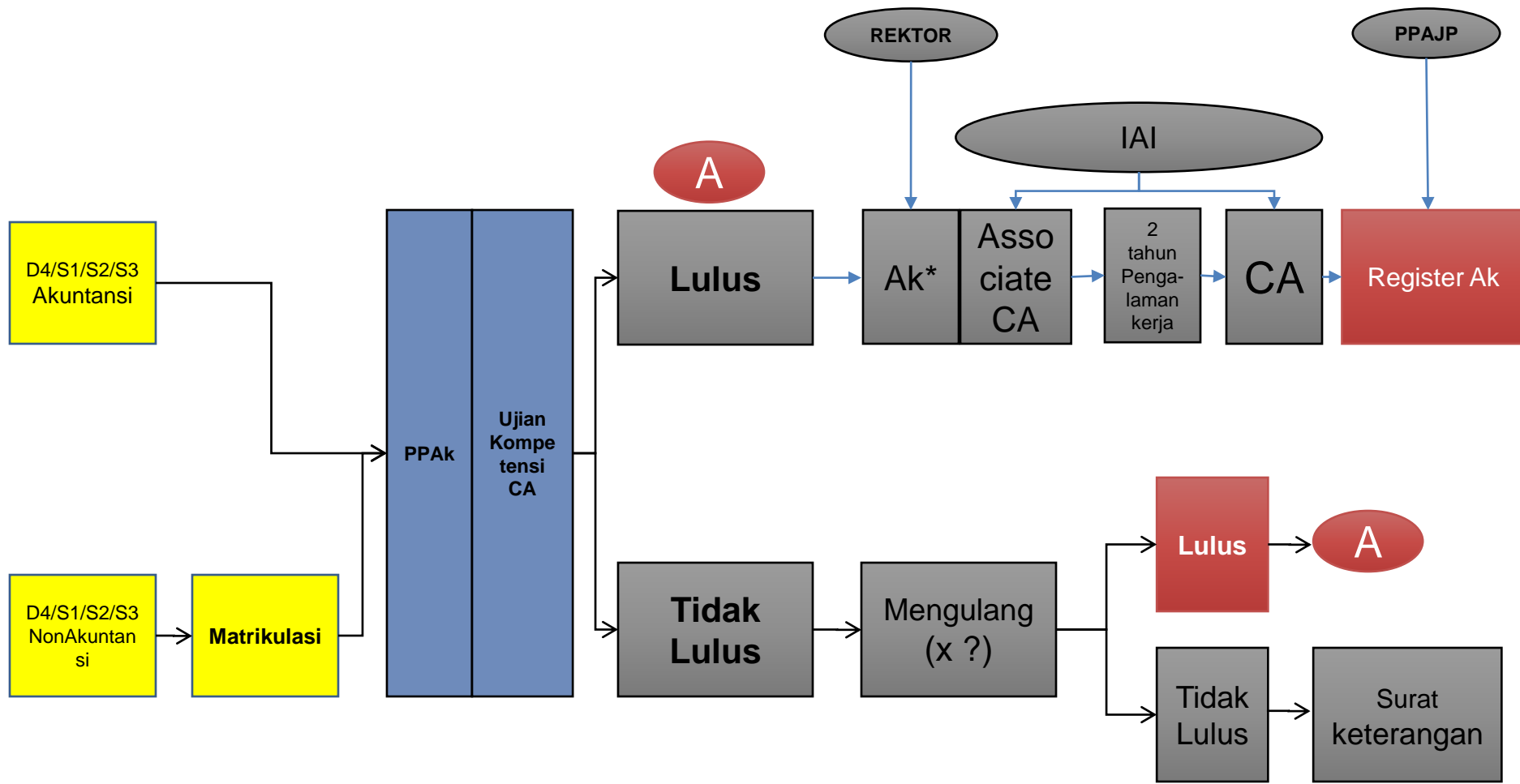



IKATAN AKUNTAN INDONESIA



PERJANJIAN KERJASAMA (MOU) DIKTI - IAI

Dalam rangka melaksanakan Undang-undang Nomor 12 tentang Pendidikan Tinggi IAI telah menandatangani perjanjian kerjasama (MOU) dengan DIKTI pada tanggal 22 Nopember 2013, Nomor 10/KB/E/XI/2013 dan Nomor 013/MOU/IAI/XI/2013 tentang Penyelenggaraan Pendidikan Profesi Akuntan.

MOU tersebut menggantikan MOU DIKTI – IAI sebelumnya Nomor 565 D/T/2002 dan Nomor 2460/MOU/IAI/III/02 tentang Pengelolaan Sistem dan Pendidikan Penyelenggaraan Akuntansi.



ANGGOTA IAI

LINGKUP PERJANJIAN KERJASAMA (MOU) DIKTI - IAI

1. Penyelenggaraan pendidikan profesi akuntan.
2. Pembukaan dan penutupan pendidikan profesi akuntan.
3. Pengusulan penetapan standar kompetensi lulusan pendidikan profesi akuntan kepada Menteri Pendidikan dan Kebudayaan.
4. Pengesahan standar nasional pendidikan profesi akuntan.
5. Pelaksanaan uji kompetensi.





ISI MOU DIKTI - IAI

IAI mempunyai wewenang dan tanggungjawab atas:

1. Pengesahan standar kompetensi lulusan dan standar nasional pendidikan profesi akuntan.
2. Pengajuan rekomendasi pembukaan dan penutupan pendidikan profesia kuntan.
3. Pelaksanaan evaluasi diri penyelenggara pendidikan profesi akuntan
4. Penyusunan, pengembangan soal, pemeriksaan hasil, dan penetapan kelulusan uji kompetensi.
5. Penerbitan sertifikat kompetensi.





PERSIAPAN PELAKSANAAN CA

1. Pengembangan dan sosialisasi kurikulum serta modul pembelajaran CA berdasarkan kompetensi yang diinginkan
2. Memastikan kesiapan PPAk, fasilitator, dan infrastruktur pendukung lainnya
3. Pengembangan asesmen kompetensi CA
4. Pengembangan dan sosialisasi kode etik CA serta memastikan kesiapan infrastruktur pendukung
5. Pengembangan sistem evaluasi pengalaman kerja
6. Pengembangan pendidikan profesi lanjutan yang meningkatkan kompetensi CA





IKATAN AKUNTAN INDONESIA



PERIODE TRANSISI (GRANDFATHERING)

ANGGOTA UTAMA DIBERI WAKTU SAMPAI DENGAN **31 DESEMBER 2014**
UNTUK MENYERAHKAN DATA DIRI TERAKHIR + KETERANGAN
PENGALAMAN KERJA BIDANG AKUNTANSI MINIMUM 3 TAHUN

→ UNTUK MENDAPAT SEBUTAN CA

ANGGOTA UTAMA YANG BELUM MENYAMPAIKAN DATA DIRI
TERAKHIR + KETERANGAN PENGALAMAN KERJA BIDANG
AKUNTANSI MINIMUM 3 TAHUN SAMPAI DENGAN 31 DESEMBER 2014

→ HARUS UJIAN CA



ANGGOTA IAI



PERIODE TRANSISI (GRANDFATHERING)

- MAHASISWA PPAk YANG LULUS SEBELUM 31 DESEMBER 2014 MASIH MENGIKUTI KETENTUAN YANG BERLAKU SAAT INI
 - LULUS PPAK MENDAPATKAN GELAR AK (DARI REKTOR)
DAN DIDAFTARKAN KE PPAJP UNTUK MENDAPATKAN REGISTER AKUNTAN
 - MENYERAHKAN DATA DIRI + PENGALAMAN KERJA 2 TAHUN UNTUK MENDAPATKAN SEBUTAN CA
- MAHASISWA PPAk YANG LULUS SEBELUM 31 DESEMBER 2014 NAMUN BELUM MEMILIKI PENGALAMAN KERJA
 - LULUS PPAk MENDAPATKAN GELAR AK (SESUAI DENGAN UU PT)
 - ASSOCIATE CA





IKATAN AKUNTAN INDONESIA



PERIODE TRANSISI (GRANDFATHERING)

- MAHASISWA PPAk YANG LULUS SETELAH 31 DESEMBER 2014 HARUS MENGIKUTI UJIAN CA
 - LULUS UJIAN CA
 - MENYERAHKAN DATA DIRI + PENGALAMAN KERJA 2 TAHUN → SERTIFIKAT CA
 - MENDAFTARKAN KE PPAJP UNTUK MENDAPATKAN REGISTER AKUNTAN



ANGGOTA IAI



A N G G O T A I A I :

Profesionalisme

Identitas

Akuntan Indonesia

GRHA AKUNTAN
Jl. Sindanglaya No. 1 Menteng Jakarta 10310
Telp. 021 - 31904232 Fax. 021 - 3152076 | 3900016
iai-info@iaiglobal.or.id

www.iaiglobal.or.id



IKATAN AKUNTAN INDONESIA



IKATAN AKUNTAN INDONESIA



TERIMA KASIH

IKATAN AKUNTAN INDONESIA

Grha Akuntan

Jl. Sindanglaya no. 1 Menteng - Jakarta Pusat

Tel. 021-319 04232 Fax. 390 0016

iai-info@iaiglobal.or.id

www.iaiglobal.or.id



@IAINews



Ikatan Akuntan Indonesia



ANGGOTA IAI

profesionalisme
Akuntan Indonesia **Identitas**